

La Gràfica Suava

PER A UNA IMATGE
CORPORATIVA
DE LA FILÀ
TERÇ DE SUAUVOS

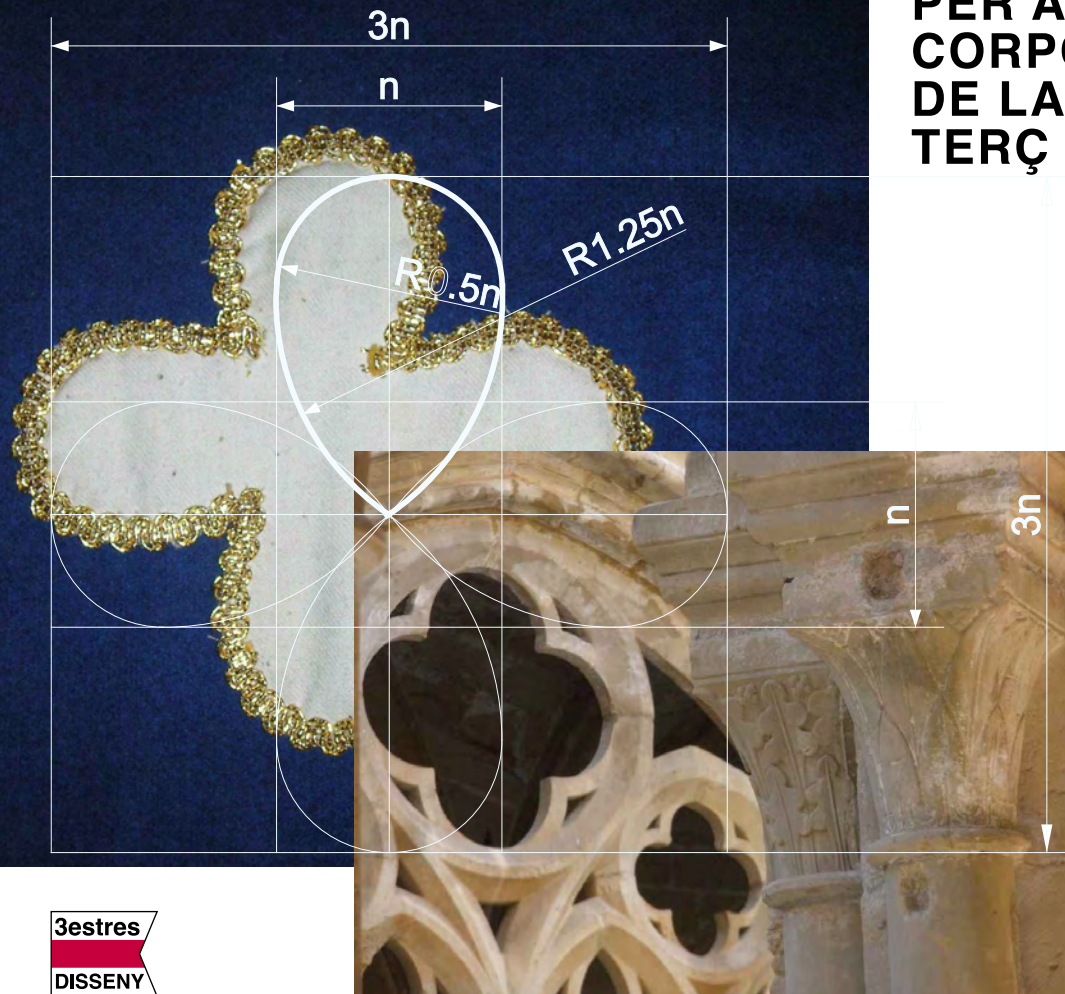

ANNEX
Reglament
de la Filà.

REGLAMENT INTERN DE LA FILÀ TERÇ DE SUAVOS

Article 64



L'escut és el símbol de la Filà, consisteix en una creu de color blanc amb els laterals arrodonits o el·líptics i rodejats tots ells amb un galó de color daurat, sobre fons blau. Haurà de figurar en tots els impresos oficials d'esta, en els que es podrà utilitzar una sola tinta, que haurà de ser blava.

El present document és una proposta d'esmena a aquest article i a altres, en els que el contingut visual i gràfic és important, i del queensem que ha de definir-se d'una manera més clara, pràctica i normalitzada per a tothom.

Es tracta d'unes esmenes d'addició al reglament proposat per la Junta el 3 d'octubre de 2010, presentades per:

Luis Silvestre Borrego
Blai Silvestre Pérez i
Pablo Mestre Navarro



Bocairent, 3 de desembre de 2010

	PAG.	
	4	0. INTRODUCCIÓ – JUSTIFICACIÓ
SUMARI	11	1. L'ESCUT <i>(art. 64)</i>
	11	1.1. Disseny. Història i construcció
	15	1.2. Cromatisme
	16	1.3. Tipografia
	17	1.4. Versions principals
	19	1.5. Aplicacions al trage oficial <i>(art. 47.1)</i>
	20	1.6. Aplicacions gràfiques en blanc
	20	1.7. Aplicacions gràfiques en ús
	21	2. ALTRES SÍMBOLS
	21	2.1. Bandera <i>(art. 63)</i>
	21	2.2. Bandereta i arcabús <i>(art. 47.1)</i>
	22	2.3. Davantal <i>(art. 47.1)</i>
	25	2.4. Manta <i>(art. 47.1)</i>

0. INTRODUCCIÓ — JUSTIFICACIÓ



Les properes pàgines mostren l'anàlisi de la problemàtica actual en els usos del nostre escut: deformació de la creu, pèrdua del seu suau contorn, multitud de blaus, galons daurats rovellats, rotulació del nom de la filà amb diferents tipus de lletra, etc.



1972.
Primera aparició dels escuts
al programa de festes.

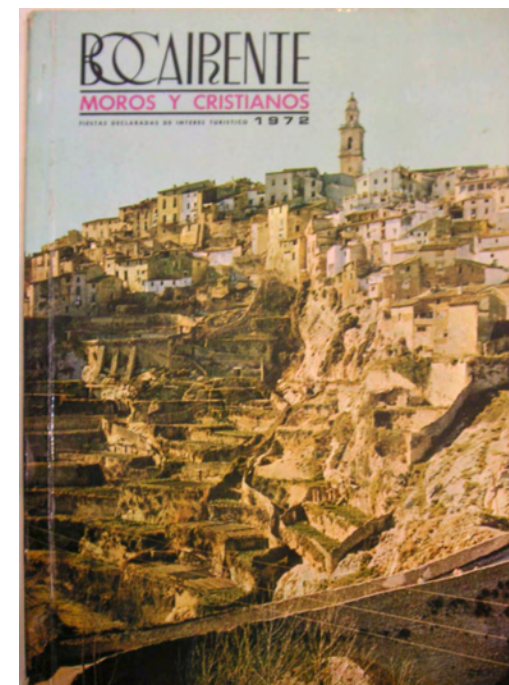

0. INTRODUCCIÓ — JUSTIFICACIÓ

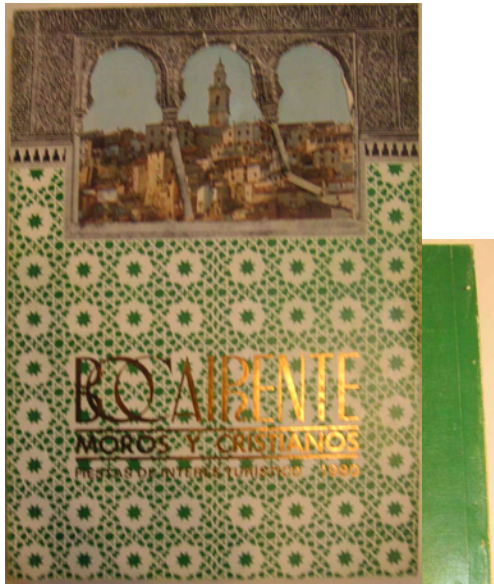

1994.
Últim any
d'escut celeste.



1980.

1995.
Canvi de l'escut: Blau-violeta, deformació de la creu i galó taronja.



0. INTRODUCCIÓ — JUSTIFICACIÓ



1996 i 1997.
Canvi del fons blau de l'escut a
un altre més paregut al correcte.



Articles sobre les filaes. Escut amb galó verd!.



2010.



0. INTRODUCCIÓ — JUSTIFICACIÓ



Actualitat.
Escut Junta de Festes:
Creu deformada,
galó oscur.



Actualitat.
Escut Junta de Suavos en diversos soports de papereria:
Creus deformades, tipografies diverses i distints blaus.



<http://www.suavos.com>
suavos@suavos.com

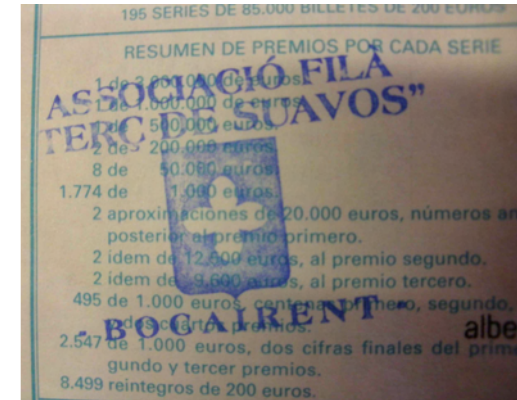

TERÇ DE SUAVOS

Plaça de Sant Blai, 3
46880 Bocairent (València)

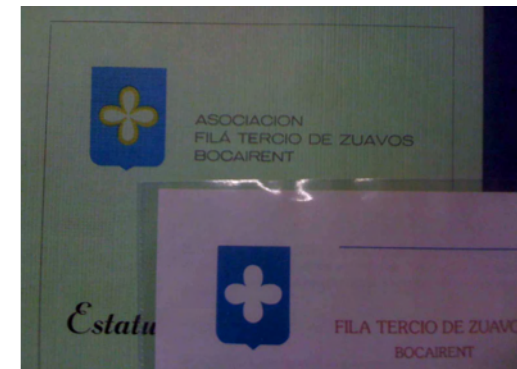
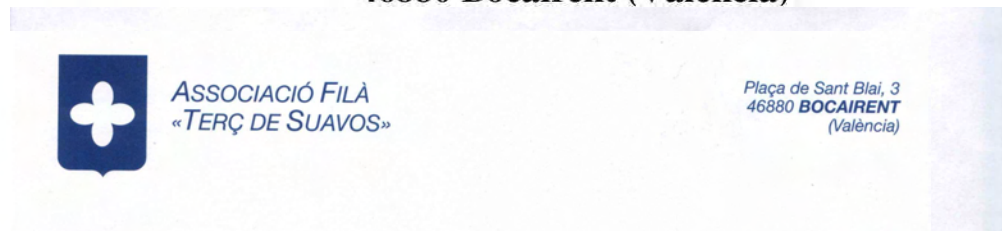

0. INTRODUCCIÓ — JUSTIFICACIÓ

Altres aplicacions.



0. INTRODUCCIÓ — JUSTIFICACIÓ

Altres aplicacions.
Maset

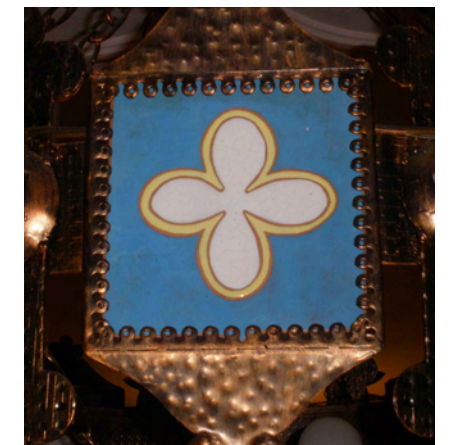
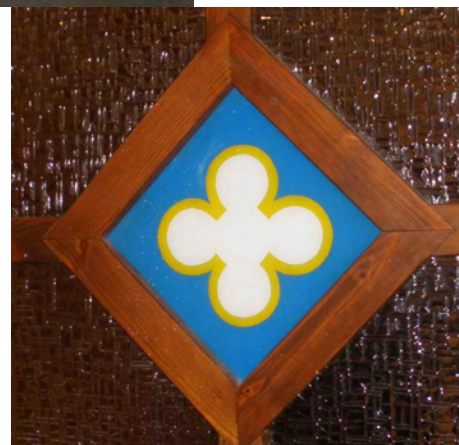
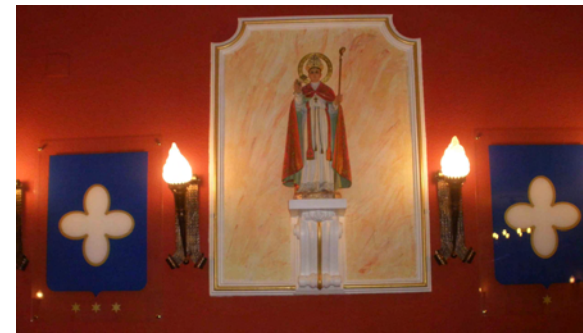
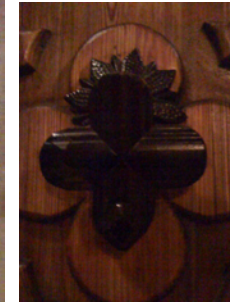

0. INTRODUCCIÓ — JUSTIFICACIÓ



Aplicacions al
traje oficial.
Xiquet o xiqueta.



Adult.

1. L'ESCUT

1.1. Disseny. Història i construcció

Història de la creu suava

En la filà hi han dos tipus de creus:

La primera i principal és la que s'utilitza a l'escut, el banderí i el traje.



És una variació de la creu rosetó dels evangelistes formada per quatre cercles que els representen. Va ser molt utilitzada a l'arquitectura gòtica per a finestres, vitralls i llinternes, com a que la llum dels quatre profetes il·luminava el temple. Al monestir de Poblet (Tarragona) hi ha una gran col·lecció d'aquesta creu (fotos inferiors i portada)



La segona creu és la dels davantals. (Veure: Altres Simbols, 2.3. Davantal)



És una creu potada (amb potes) allisada i redonjada. Els seus braços s'estreuen al arribar al centre i es fan amples als extrems acabats en curva convexa. També s'anomena creu *pathé*.

Font: Blog: Zuavos de Mundo.

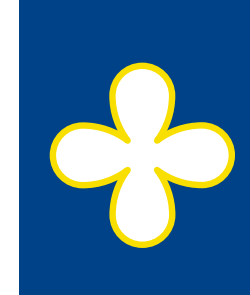

1.1. Disseny. Història i construcció

Construcció de la creu suava

Per a un correcte traçat de la nostra creu, es recomana seguir aquesta senzilla descripció geomètrica.

A la pàgina 13 també s'ofereix una creu en blanc per a reproduir i escalar al tamany d'esitjat.

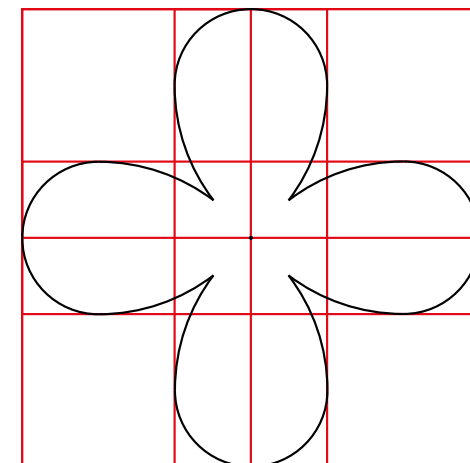
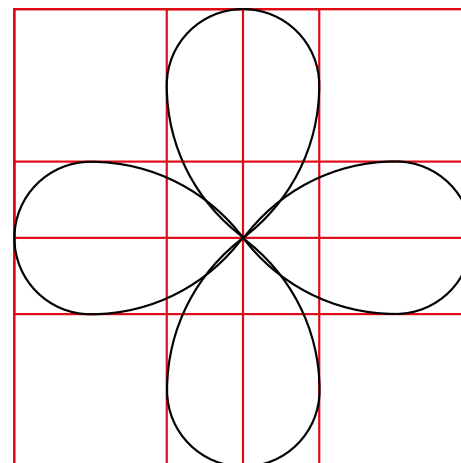
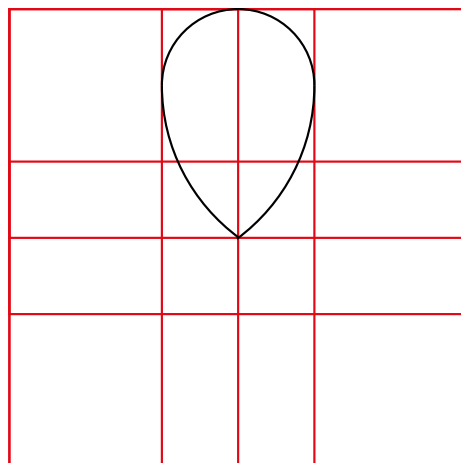
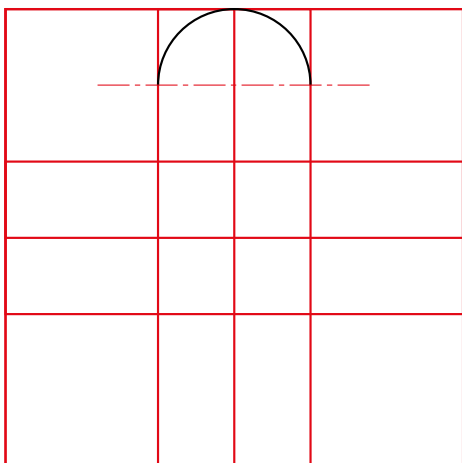
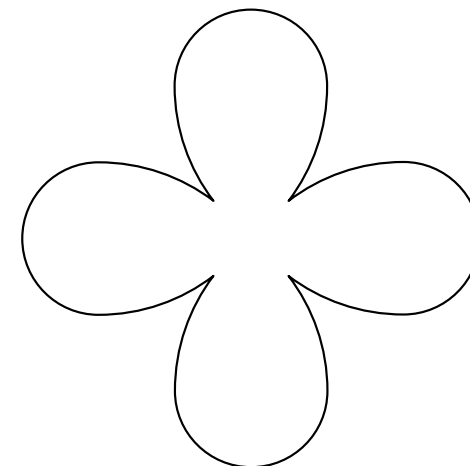

1.1. Disseny. Història i construcció

Construcció de la creu suava

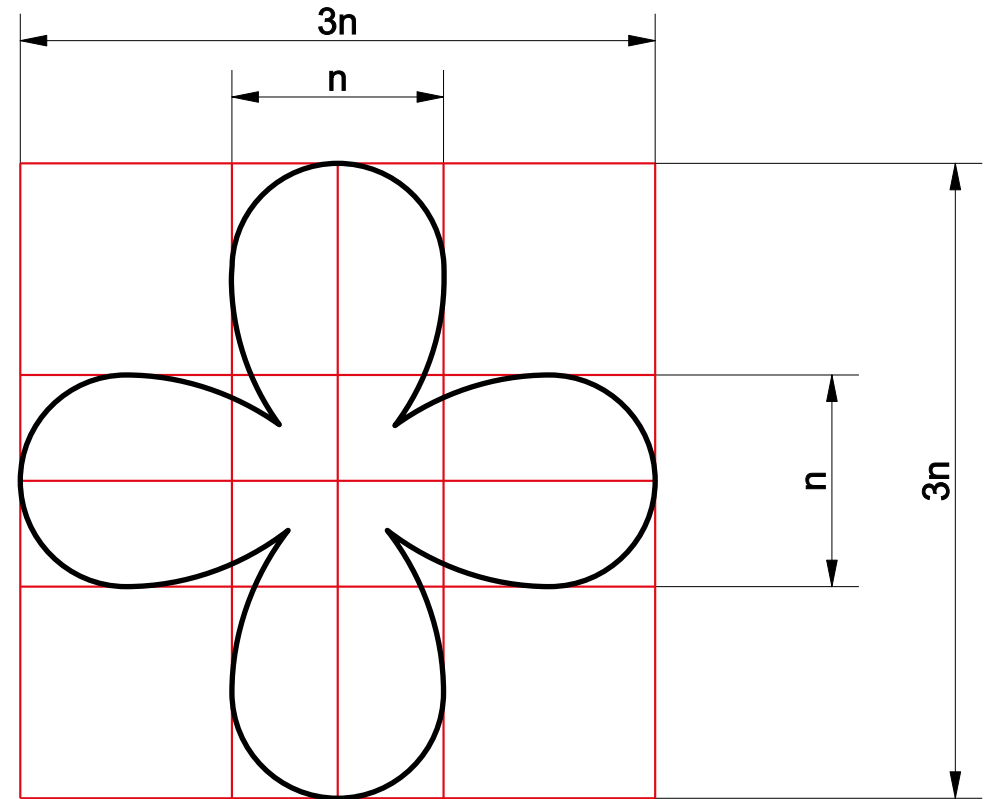
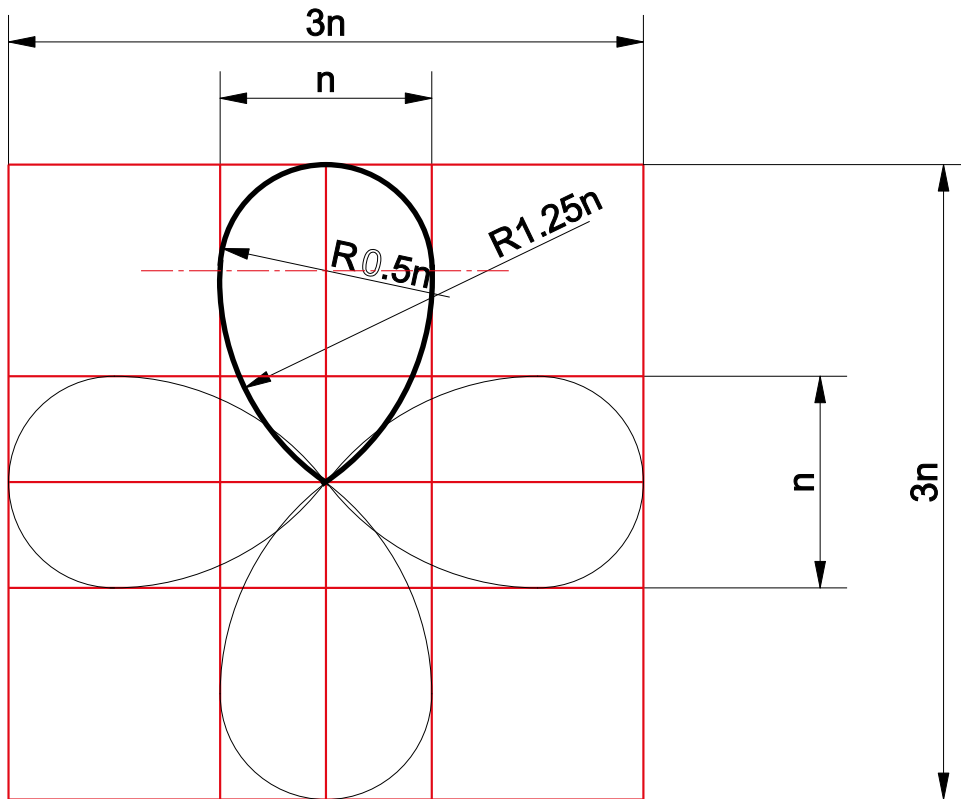

1.1. Disseny. Història i construcció

Construcció de la creu suava

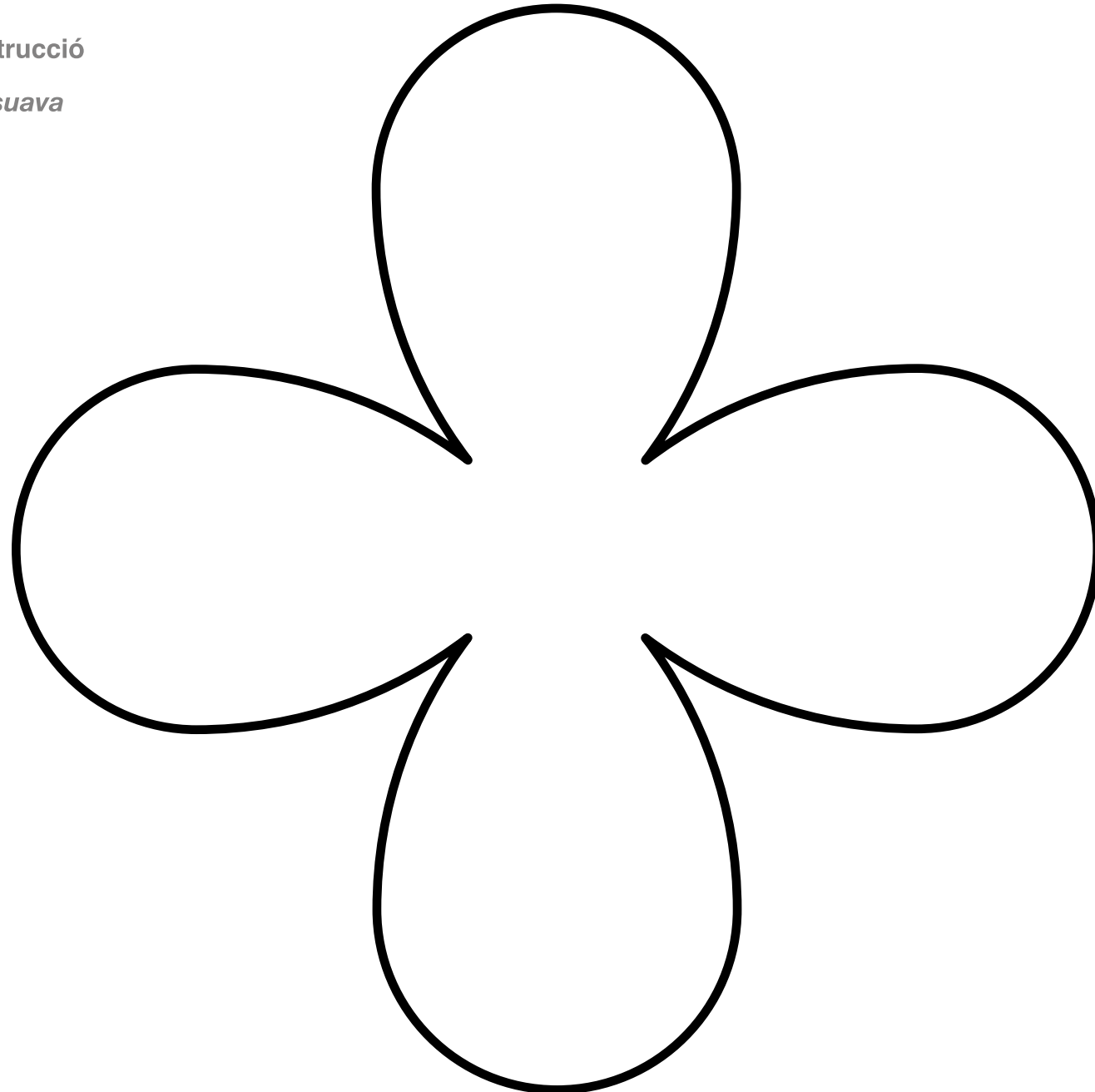

Patró.

1.2. Cromatisme

El color corporatiu de la Filà Terç de Suavos és el **blau** del nostre trage oficial.

A les tables d'aquesta pàgina es defineixen els valors per a reproduir-los:

- Sobre paper, a tot color (CMYK, cuatricromia)
- Sobre paper, en tintes planes (Pantone)
- En publicacions electròniques i internet (RGB)
- Per a rotulació en vinil (Avery)
- Per a pintura mural (RAL)

S'establisen com a complementaris el roig-granat del pantaló o falda del nostre trage i el groc-daurat del galó. Apareixen també definits a la tabla de la dreta per al seu ús futur correcte.

BLAU SUAVO

CMYK, cuatricromia 100c 60m 0g 0n	Pantone 286 C/U	Avery 539
	RGB 0R 95G 170B	RAL 5002

ROIG SUAVO

CMYK, cuatricromia 0c 100m 60g 30n	Pantone 201 C/U	Avery 515
	RGB 176R 0G 54B	RAL 3002

GROC SUAVO

CMYK, cuatricromia 0c 0m 100g 5n	Pantone 116 C/U	Avery 504
	RGB 252R 227G 0B	RAL 1023

1.3. Tipografia

El tipus de lletra que es proposa per a rotular amb l'escut és la anomenada **Garamond**, en la seua versió negreta i cursiva. A escriure en minúscules a excepció de la "T" i la "S".

Aquesta tipografia és d'orige francès com la nostra filà, és molt estàndard i s'adapta molt bé a totes les seues aplicacions.

En el cas de impossibilitat en la seua utilització, podria substituirse excepcionalment per Times, i també en la seua versió negreta i cursiva.

Terç de Suavos

GARAMOND
Bold Italic

ABCÇDEFGHIJKLMNOPQRS*TUVWXYZ*

abcçdefghijklmnopqrstuvwxyz

1^o,2^a;3+4=5%6-7/8:9*0._!"'".&€()¿? ¡!

Com a tipografia complementaria, es proposa l'**Arial** per a escriure "Associació Filà", l'adreça, dades i com a font d'escriptura general per a tots els impressos de la Filà. Es compondran els textos en este tipus de lletra també en caixa baixa (minúscules).

Associació Filà

ARIAL

ABCÇDEFGHIJKLMNOPQRS*TUVWXYZ*

abcçdefghijklmnopqrstuvwxyz

1^o,2^a;3+4=5%6-7/8:9*0._!"'".&€()¿? ¡!

1.4. Versions principals

El “logo” complet de la filà, amb la nomenclatura i l’escut té quatre versions principals: variants de disposició horitzontal o vertical i amb galó o no.

Al voltant de la forma de l’escut en sí, en aquesta versió principal, es proposa recuperar la terminació aredonada per la part inferior.

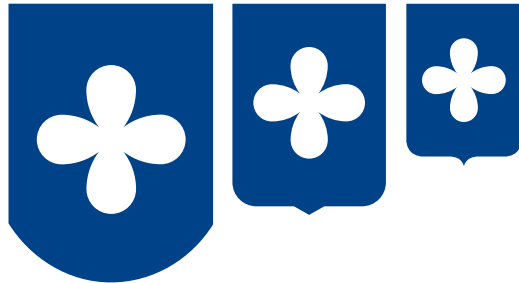

Terç de Suavos

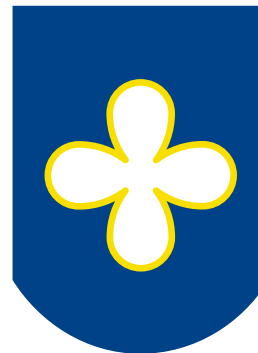

Terç de Suavos



Terç de Suavos



Terç de Suavos

Altres versions



Associació Filà

Terç de Suavos

Plaça de Sant Blai, 3 • 46880 Bocairent • València

Bloc
complet
horitzontal



Bloc
complet
vertical

Associació Filà
*Terç de
Suavos*

Plaça Sant Blai, 3
46880 Bocairent
suavos@suavos.com
www.suavos.com

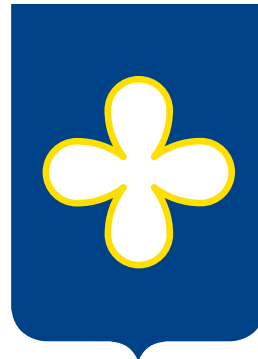

Altres fons d'escuts alternatius

En negatiu
o invertida



De línia

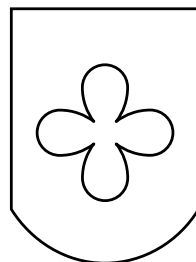

Blanc
i Negre

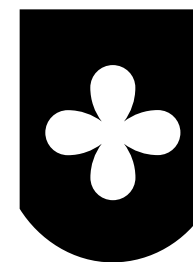

Associació Filà

Terç de Suavos

Plaça de Sant Blai, 3 • 46880 Bocairent • València

1.5. Aplicacions al trage oficial

Article 47.1

– **Marsellet:** De drap blau. Serà obert per la part davantera, no podent arribar a ajuntar-se les dos parts a fi que pugui veure's el jersei i el jupetí. Les vores davanteres acabaran en arcs de circumferència. Portarà un galó daurat a 1 cm de la vora. En el centre de l'esquena portarà **la creu suava** i rodejant la creu un galó daurat. En cada lateral davanter, a l'altura del pit, portarà una creu igual que la de l'esquena, però de mitat grandària i a l'altura de la cintura una butxaca en forma d'arc de circumferència rodejat d'un galó daurat. El final de cada mànega portarà en la cara exterior un galó daurat en forma d'arc de circumferència que naixerà i acabarà en el que envolta la mànega.

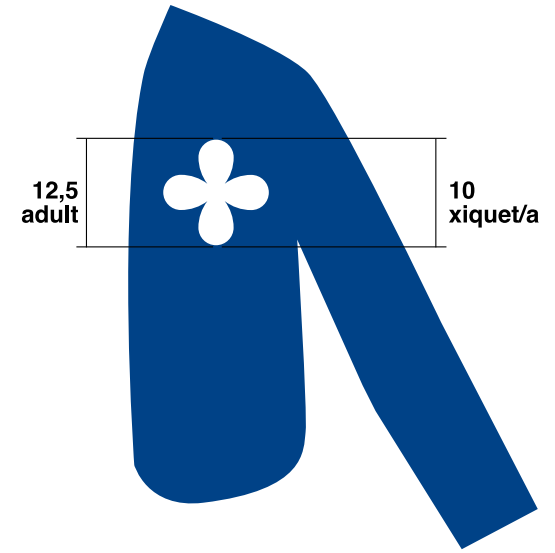

Edat xiquet/a: 4 – 14 anys

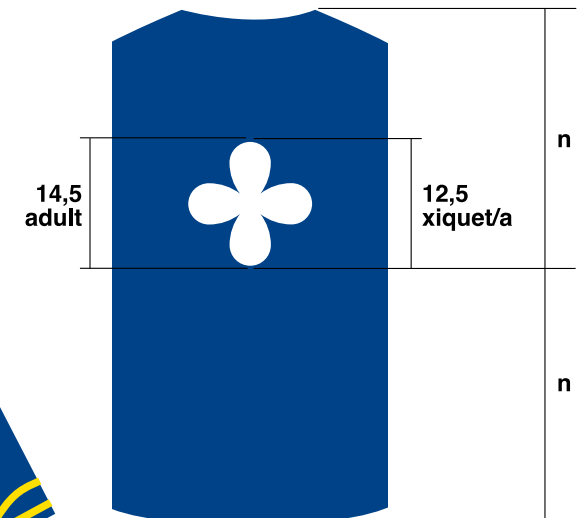

Mesures en cms. i sense galó

1.6. Aplicacions gràfiques en blanc

1.6.1. Fulls

1.6.2. Sobres

1.6.3. Peu de mail

1.6.4. Web

1.6.5. Publicacions (Llibres, DVDs)

1.6.6. Altres materials (tela, plàstic, cartró)

1.7. Aplicacions gràfiques en ús

1.7.1. Títol de maset

1.7.2. Carnets

1.7.3. La ratlla

1.7.4. Autorització domiciliació bancària

1.7.5. Ordre ciri

1.7.6. Esquadres preparació festes

1.7.7. Sorteig esquadres capità i alferes

1.7.8. Sopars carrosses

1.7.9. Nous socis

1.7.10. Programa de festes

1.7.11. Altres suports

Aplicacions a acabar de dissenyar en tindre el vist i plau de l'assemblea



SOPAR DEL SERGENT DE MASET
20 de febrer de 2010

Preu: 6€

AUTORITZACIÓ DE DOMICILIACIÓ BANCÀRIA
PER A LA FILÀ TERÇ DE SUAVOS



Dades del titular del compte

DNI	NOM	COGNOMS
DOMICILI		
CP		
LOCALITAT		

Dades del compte:

ENTITAT	OFICINA	DC	NÚMERO COMpte
---------	---------	----	---------------

2. ALTRES SÍMBOLS

2.1. Bandera

Article 63

La **bandera** de la Filà és la segona insígnia en importància i està dividida en tres terços horitzontals de la mateixa grandària, sent blancs el superior i l'inferior, i roig el central.

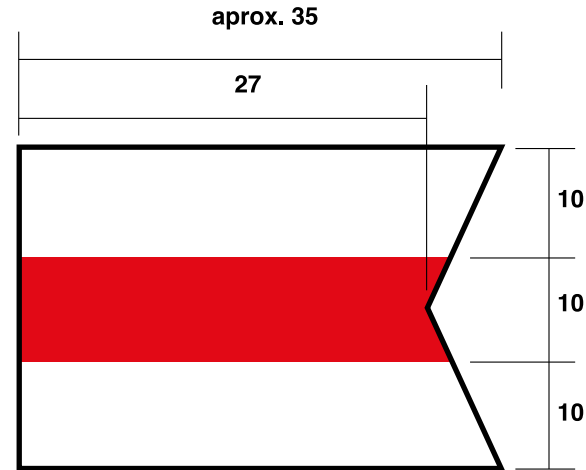

Mesures en cms.

2.2. Bandereta i arcabús

Article 47.1

– **Bandereta:** Per a les dones i els menors de 14 anys. Pal de fusta que en la part superior portarà la bandera de la Filà.

– **Arcabús:** Per als hòmens. Portarà inserida en la boca del canó la bandera de la Filà.

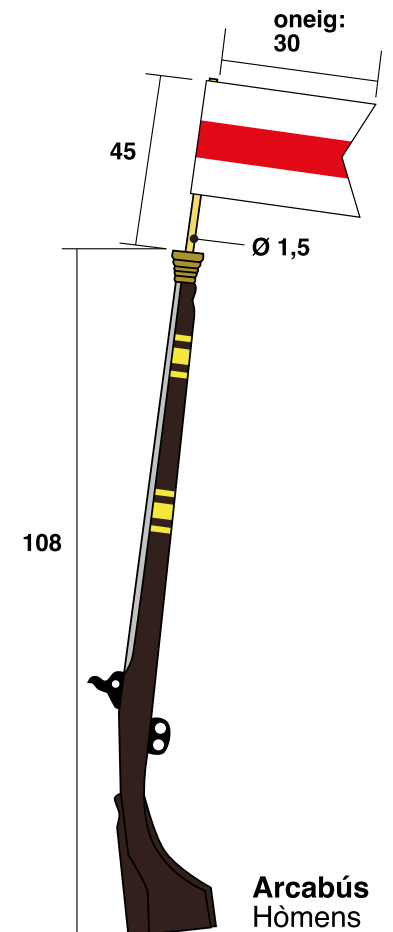
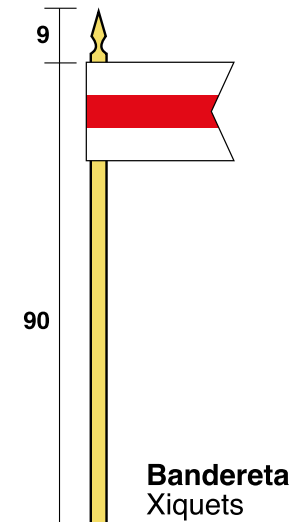
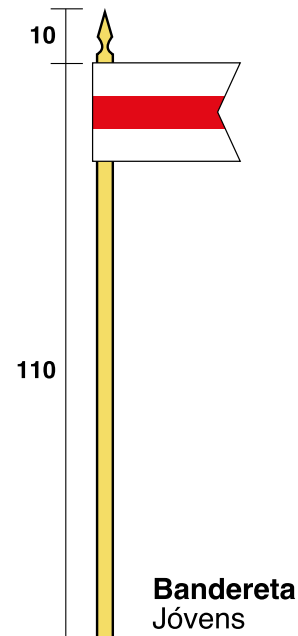
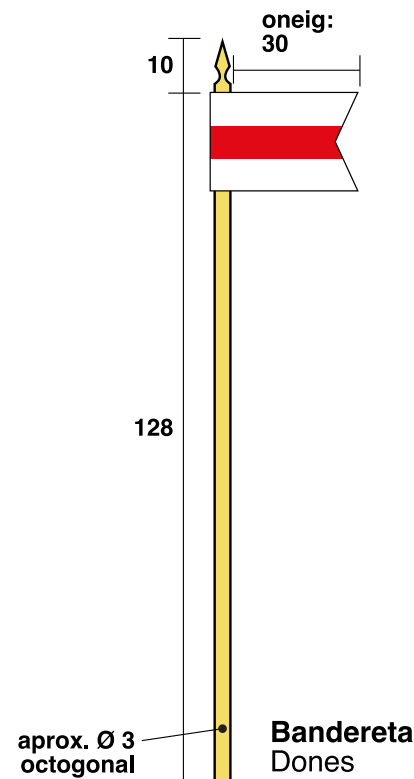

2.3. Davantal

Art. 47.1

– **Davantal:** De pell blanca amb una creu roja en el centre, ribetejat amb una cinta roja. Es col·locarà per damunt del marsellet i es lligarà a la cintura per damunt de la faixa.

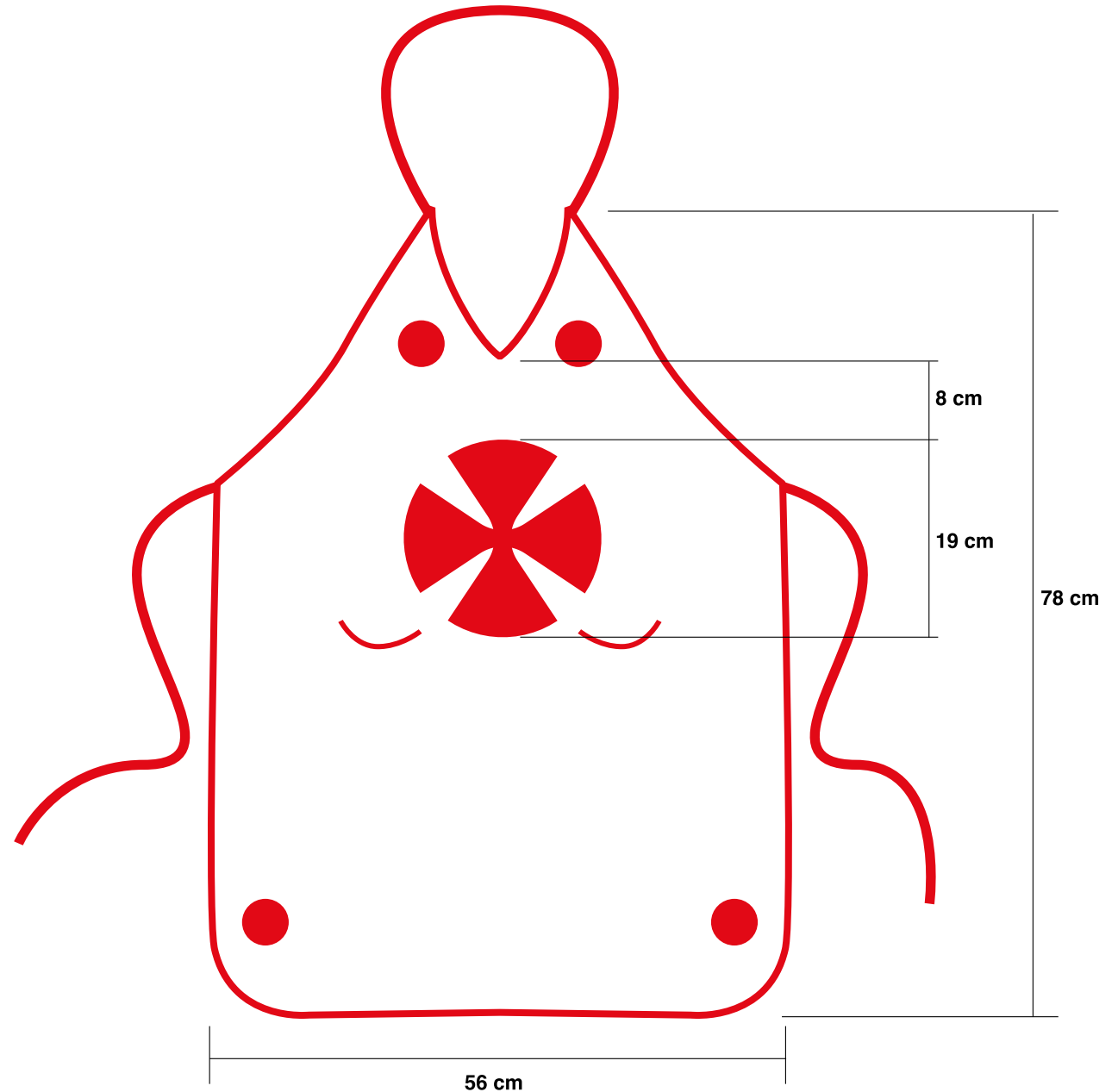
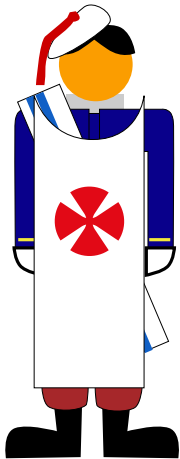

Construcció de la creu del davantal

Per a un correcte traçat d'aquesta creu, es recomana seguir les senzilles descripcions geomètriques de la propera pàgina.

Construcció de la creu del davantal

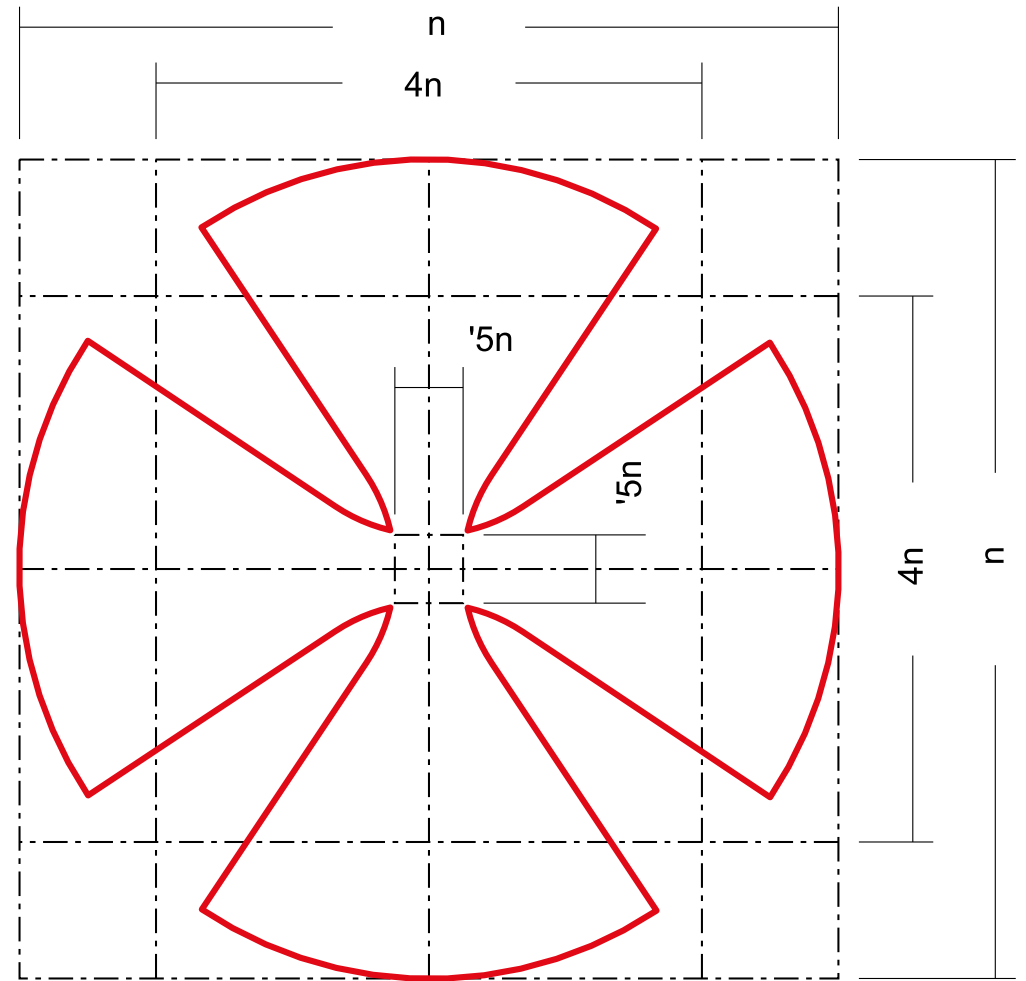
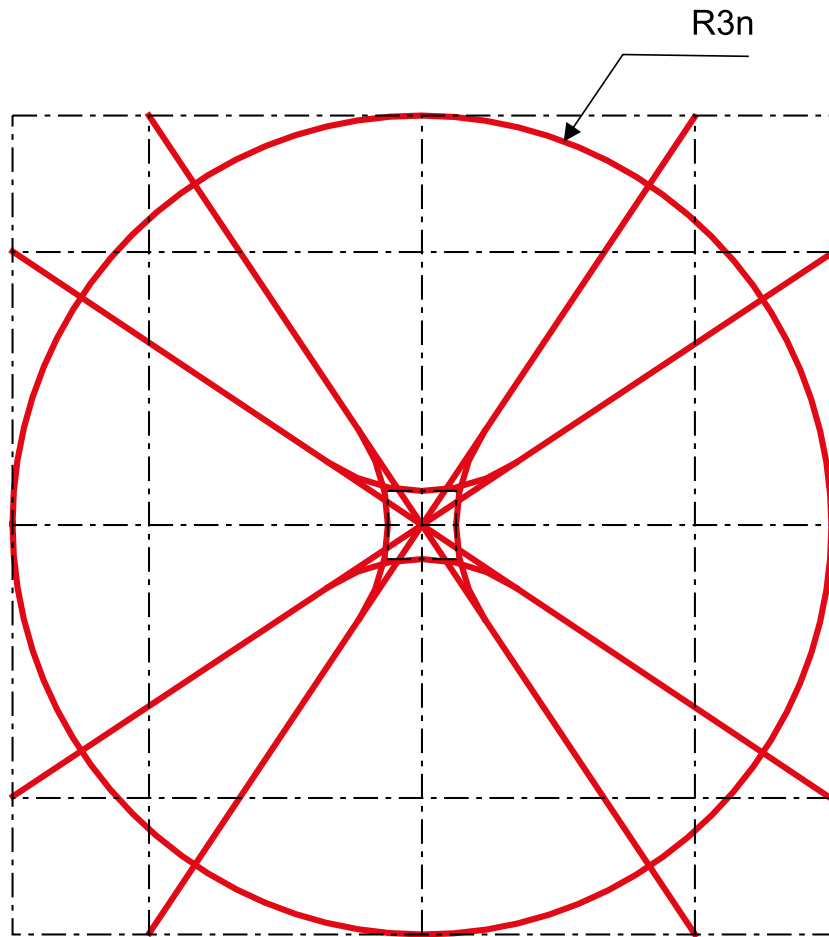

Construcció de la creu del davantal

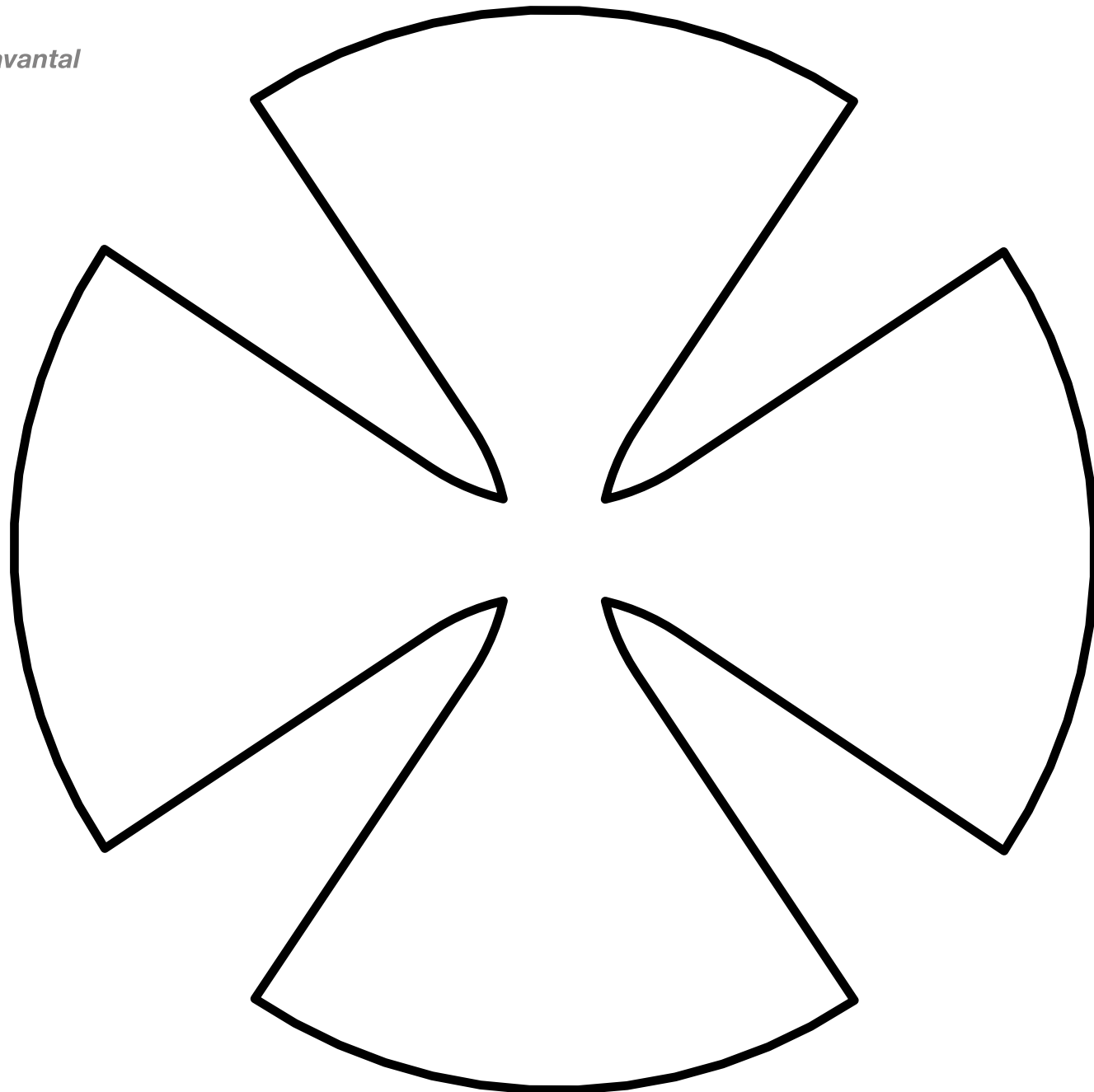

Patró.

2.4. Manta

Art. 47.1

– **Manta:** De llana de color os amb una sanefa blava en les dos parts horitzontals i una sanefa de colors os i blau en cada lateral de la manta. Tota la manta anirà ribetejada amb una cinta blava. De cada angle de la manta eixirà una borla de llana de colors os i blau. En els actes oficials de festes en què es desfile en formació, els hòmens portaran la manta plegada tres vegades i creuada des del muscle dret al maluc esquerra, i lligada amb una veta blava. Les dones la portaran plegada dos vegades, sense lligar i penjant del muscle dret. Els caporals, els espases del Piquet, el capità i l'alferes, tant si són hòmens com dones, portaran la manta igual, però sobre el muscle esquerre.

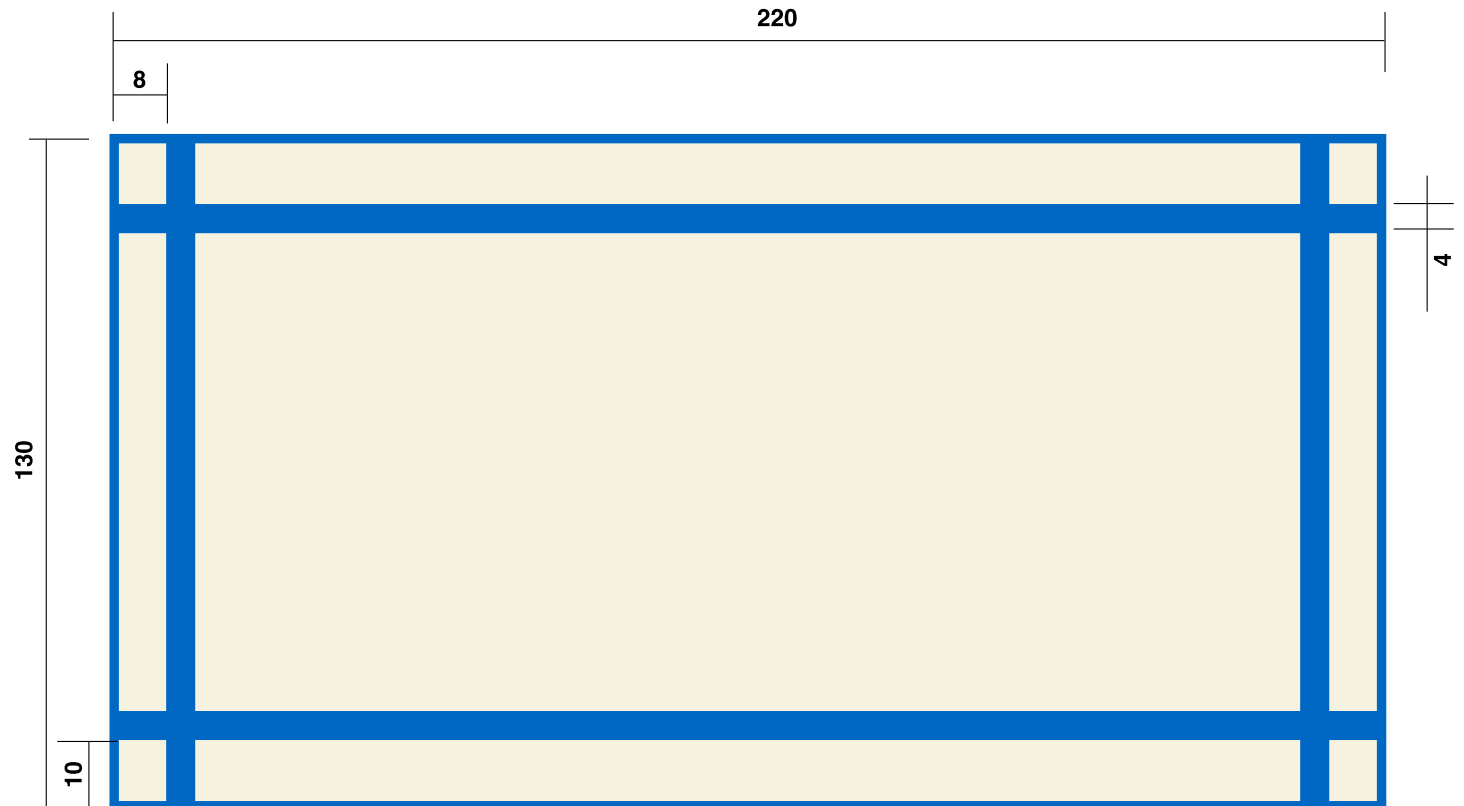
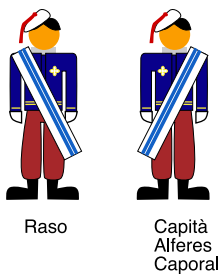
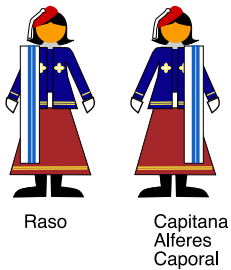

Mesures: (cms)

Adult: 220 x 130

Mitjana: 160 x 100

Xiquet/a: 120 x 75

A la Junta Directiva
actual de la
Fila

A M^a Carmen de Diego

Agraïments

A Luis Silvestre Belda

A Nacho
Silvestre Borrego
[blogmaster Zuavos del mundo]



Vitol al Patró Sant Blai !



3estres
DISSENY

Luis Silvestre Borrego
Blai Silvestre Pérez
Pablo Mestre Navarro

Bocairent
TARDOR
de 2010